



Část obce:	Radíčeves
Obec:	Žatec
Název:	kostel sv. Václava
Okres:	Louny
Kraj:	Ústecký
Parcelní číslo:	13
Kat. území:	Radíčeves
Číslo ÚSKP	43172/5-1379



Anotace

Radíčeves leží 4,5 km jihozápadně od Žatce na bezejmenné vodoteči, která je levobřežním přítokem Radíčeveské strouhy. Radíčeves řadíme do tzv. staré sídelní oblasti, osídlené lidmi od pravěku. Počátky vsi ve středověku lze archeologicky sledovat již v 9.–10. století.

Kostel je situován v centrální části obce na mírné vyvýšenině uprostřed nepravidelného obdélného areálu hřbitova, který je vymezen kamennou ohradní zdí se vstupní branou na západě. Kostel se skládá z obdélné plochostropé lodi, do jejíž hmoty je na západě vtažena hranolová věž a před západní portál představena na čtvercovém půdorysu předsíň. Na loď východním směrem navazuje užší odsazený žebrovou klenbou opatřený presbytář s trojbokým závěrem a čtvercovou plochostropou sakristií na severu.

Ze současného organismu stavby náleží středověkému kostelu presbytář a východní dvě třetiny lodi. Svým půdorysem se řadí do skupiny vrcholně gotických kostelů, mezi něž patří kostely v Bitozevsi, Kněžicích, Kozlech, Minicích a Vinařicích. Kostel byl patrně vystavěn kolem poloviny, či před polovinou 14. století, čemuž odpovídá první písemná zmínka z roku 1357 i architektonický aparát, který jinak sám o osobě není přesněji datačně uchopitelný. Na přelomu

15. a 16. století, nejpozději však na počátku druhé třetiny 16. století, byla k presbytáři přistavěna sakristie, do níž z presbytáře vede hrotitý portál. V roce 1537 stála při kostele dřevěná zvonice, v níž byl zavěšen ve stejném roce ulitý zvon a dále nedochovaný zvon z roku 1539.

Při velké barokní přestavbě kostela, uskutečněné na konci druhého desetiletí 18. století, byly některé trámy ze zvonice společně se zvony přesunuty do nově vystavěné věže uzavírající k západu prodlouženou loď. Společně s věží byla realizována kruchta, loď a presbytář byly zvýšeny a dostaly nové krovy. Dále byly zazděny a upraveny hrotité okenní otvory presbytáře a prolomeny nové půlkruhové okenní otvory. V neposlední řadě následovala výstavba západní předsíň. Přestavbou získal kostel svou současnou půdorysnou i hmotovou podobu, které se napříště dotýkaly zejména drobné stavební zásahy, udržovací práce či práce soustředěné na zvelebení interiérového vybavení. V roce 2015 prošel kostel generální opravou.

Popis¹

Jaroslav Skopec

Poloha a sídelní kontext Vojtěch Peksa	Radíčeves leží 4,5 km jihozápadně od Žatce na bezejmenné vodoteči, která je levobřežním přítokem Radíčeveské strouhy. Kostel je situován na čtvercové návsi, na mírné vyvýšenině nad rybníkem. Polohu Radíčevesi v blízkosti Žatce je možné přiřadit do tzv. staré sídelní oblasti, osídlené lidmi od pravěku. Počátky vsi ve středověku lze archeologicky sledovat již v 9.–10. století. ² Kolem kostela se rozprostírá nepravidelný obdélný areál hřbitova, který je vymezen kamennou ohradní zdí se vstupní branou na západě. Na jih od brány se nachází kaple a po severní straně presbytáře je k vnější straně ohradní zdi přiložena márnice.
Charakteristika	Kostel se skládá z obdélné plochostropé lodi, do jejíhož interiéru je na západě vtaženo těleso hranolové věže a před západní portál je představena předsíň na čtvercovém půdorysu. Na loď východním směrem navazuje užší odsazený klenutý presbytář s trojbokým závěrem a čtvercovou plochostropou sakristií na severu.
Rozměry a materiál zděných konstrukcí	<p>Loď o vnitřních půdorysných rozměrech přibližně 15,6 x 8 m má severní a jižní zdivo tlusté necelý 1 m, západní zdivo 1,4 m a zdivo východní kolem 1,1 m, přičemž vítězný oblouk je široký pouze 0,8 m. Presbytář o vnitřní šířce 5,1 m a délce 6,7 m disponuje zdivem tloušťky necelého 1 m, pouze severní dosahuje až 1,1 m. Volná nároží a jižní stěnu presbytáře zpevňují hranolové jednou odsazené opěrné pilíře. Zdivo sakristie o vnitřní straně 3,6 m je široké 0,9 m. Západní předsíň o vnitřní straně 3,2 m má severní a jižní zdivo tloušťky 0,5 m, zdivo západní pak 0,6 m. Věž je nad korunní římsou lodi obdélného půdorysu o vnitřních stranách 3,5 x 2,95 m se zdivem širokým 0,85 m.</p> <p>Zdivo kostela je tvořené lomovým opukovým kamenem, který byl místy přisekáván do méně pravidelných kvádrů. Opěrné pilíře presbytáře a východní nároží lodi jsou armovány pravidelně opracovanými kvádry, které nesou stopy po opracování plošinou s plochými zuby. Kvádry nárožního armování sakristie toto opracování nenesou. V nárožích věže a západních nárožích lodi je užito pouze lomového kamene kombinovaného s pálenými cihlami.</p>
Interiér	Loď je přístupná od jihu obdélným pískovcovým portálem s ušima a páskem. Přístup byl veden i od západu, kde se v ose stěny nachází další obdélný portál s obvodovým páskem, ovšem bez uší. Interiér je opatřen plochým stropem s výrazným fabionem s římsou na spodní straně a osvětlován je třemi páry okenních otvorů s mírně stlačenými záklenky a nikami s dovnitř rozevřenými špaletami s půlkruhovými záklenky. Pod východními okenními otvory se nacházejí drobné obdélné niky se segmentovými záklenky. Západní otvory společně s okenním otvorem v ose západní stěny, který má segmentový záklenek, osvětlují patro kruchty, jež zaujala západní třetinu prostoru lodi. Kruchta je zděná, podklenutá třemi poli křížových bezžebných kleneb se

¹ Text kapitoly Popis a interpretace, včetně vybraného obrazového materiálu uvedeného v kartě byl publikován v Jaroslav SKOPEC A KOL., *Středověké venkovské kostely okresu Louny*, Ústí nad Labem 2022.

² Archeologické výzkumy Regionálního muzea K. A. Polánka v Žatci v letech 1967 (stavba silážní jámy na severním okraji vsi) a 2010 (stavba nízkého napětí na návsi).

segmentovými čely oddělenými meziklenebními půlkruhovými pasy, které jsou společně s trojicí půlkruhových záklenků čelní arkády sklenuty na středové hranolové pilíře. Jižní klenební travě je zmenšeno na polovinu, neboť je do jihozápadního kouta lodi vsazeno točité schodiště umístěné v hranolovém tělese s obdélným vstupem na severu. Od jihu je schodiště v přízemí a v patře osvětlováno drobnými oválnými okenními otvory. Shodný otvor, dnes zazděný, osvětloval od severu i podkruchtí. Kruchta je konstrukčně shodná s podkruchtím, pouze její boční pole jsou plochostropá.

Před západní vstup představená plochostropá předsíň má na západě osazený obdélný pískovcový portál s ušima a páskem. Další vstup je veden od jihu obdélným dveřním otvorem se segmentovým záklenkem. Předsíň byla osvětlována od severu dnes zazděným oválným okenním otvorem.

Na východě je loď propojena s presbytářem hrotitým vítězným obloukem s oboustranně okosenými hranami vybíhajícími z diagonálně sklopených trojúhelných náběžných štítků. Presbytář je zaklenut jedním obdélným polem křížové žebrové klenby oddělené meziklenebním žebrem od žebrové šestidílné paprscité klenby závěru. Klenební čela mají parabolický tvar. Klínová žebra s jednou vyžlabenými boky a výrazným širokýmnosem se ve vrcholu stýkají v hladkých kruhových svornících obíhaných polovičním profilem žebra. Na ploše východních žeber závěru je pod současným bílým nátěrem patrná barevná šablonová malba. Žebra vyrůstají na stěně z pětibokých a v koutech z trojbokých jehlancových konzol. Presbytář je osvětlován od jihu dvojicí okenních otvorů. Východní je půlkruhový oboustranně špaletovaný s interiérovou nikou mající půlkruhový záklenek a exteriérovou nikou mající záklenek zahrocený. Západní okenní otvor je půlkruhový s nikou, která má dovnitř rozevřené špalety s půlkruhovým záklenkem. Shodná nika se nachází i na protilehlé severní stěně. Pod východním okenním otvorem jižní stěny je prolomena drobná obdélná nika se segmentovým záklenkem. Praskliny v omítce v interiéru i exteriéru vykreslují další hrotité okenní otvory ve zbylých stěnách závěru presbytáře. V západní polovině severní stěny je osazen hrotitý portál s široce okosenou hranou, která na východní stojce spadá až na práh a na západní stojce vyrůstá z čelně sklopeného trojúhelného náběžného štítku s vodorovnou čelní hranou. Za portálem následuje nika vstupu s nestejně rozevřenými špaletami na straně sakristie a segmentovým záklenkem. Interiér presbytáře doplňuje barokní oltář, který do svého organismu zakomponoval středověkou kamennou oltářní menzu. Ta stojí na předsazeném soklu ukončeném zkosenou horní stranou a završena je římsou s okosením na spodní straně.

Sakristie byla přístupná rovněž od východu z exteriéru dnes zazděným obdélným portálem s páskem a od severu ji osvětluje obdélný okenní otvor. Po východní straně vstupu z presbytáře je prolomena poměrně mělká a široká nika s prkenným deštěním, která je uzavíratelná oplechovanými dvířky jištěnými zámekem s otevřenou mechanikou barokního typu a kovanou petlicí na celou šíři otvoru. Prostor je plochostropý s drobným fabionem.

Západní věž je vystavěna na pilířích tribuny a střední části západní stěny lodi. Přístupná je z podkroví lodi, kam ústí točité schodiště z kruchty. Vstupní otvor se segmentovým záklenkem je prolomen ve východní stěně věže.

	<p>S výjimkou východní zdi je prostor otevřen půlkruhovými zvukovými otvory a vyplněn vzpěradlovou konstrukcí zvonové stolice s trojicí vazeb.</p> <p>Loď i presbytář kryje sedlová střecha, která je nad závěrem presbytáře zvalbená. Krov je hambalkové soustavy o jedné úrovni hambalků s ležatými stolicemi v plných vazbách doplněných o věšadlové sloupky s podélnou rozpěrrou a vzpěrami. Do krovu presbytáře proniká konstrukce sanktusníku.</p>
Exteriér	<p>Fasády kostela, opatřené předsazeným soklem a ukončené profilovanou korunní římsou, jsou hladce omítané a zcela bez členění. Výjimkou je pouze západní třetina lodi společně s věží, které člení lizény a lizénové rámy.</p>
<p>Stavební proměny kostela Jaroslav Skopec, Martin Barus, Jaroslav Havrlant</p>	
Středověký kostel a jeho stavební proměny	<p>V organismu stavby je na první pohled možné rozeznat pouze středověký presbytář, typický svým půdorysem, opěrnými pilíři, žebrovou klenbou a hrotitým vítězným obloukem. Zpřesnění a rozšíření znalostí o středověkém rozsahu kostela bylo získáno při celkové opravě v roce 2015, kdy došlo k částečnému odhalení zdiva a naskytla se tak možnost ve větší míře sledovat vztah a podobu jednotlivých konstrukcí. Odhalena byla kompletní ostění předpokládaných hrotitých okenních otvorů závěru presbytáře o šíři 1,15 m a výšce 2,8 m. Na jižní straně presbytáře ve středověku okenní otvor realizován nebyl. Severovýchodní okenní otvor však oproti ostatním postrádá kamenné ostění a je rámován pouze lomovým opukovým kamenem a pálenými cihlami, z nichž byl kompletně vyžděn záklenek. To dokládá jeho dodatečnou realizaci až v mladší etapě. Z nálezových situací dále vyplývá, že koruna zdiva presbytáře se ve středověku nacházela níže, necelých 30 cm nad vrcholem sedlových stříšek opěrných pilířů. Korunu završovala římsa profilovaná na spodní straně půlkruhovým výžlabkem uprostřed okosení, jejíž díly byly ve velkém množství využity do nadezdívky presbytáře. Dle odhaleného a dochovaného armování jihovýchodního nároží dosahovala gotická loď stejné výšky jako presbytář. Z výrazně protáhlého půdorysu lodi lze usuzovat na její prodloužení západním směrem při mladších úpravách. Nemuselo tomu tak být vždy,³ avšak vydělení západní třetiny s věží a její zaoblená nároží nápadně se odlišující od nečleněné části s pravoúhlým jihovýchodním nárožím dávají tušit, že k prodloužení opravdu došlo. Dokládá to i zjevný nepoměr mezi délkou lodi a presbytářem a odlišná tloušťka západního zdiva lodi, která bude patrně souviset až s realizací věže. Zdivo navíc obsahuje i druhotný středověký materiál, který byl zřetelný před poslední opravou omítek. Přijmeme-li hypotézu o prodloužení lodi, pak lze odhadnout, že její délka dosahovala patrně k východní lizéně lodi, i když nelze vyloučit délku až na úroveň pilířů kruchty. V prvním případě by taková délka lodi a presbytáře byla velmi blízká půdorysu kostela v Minicích, ve druhém případě by odpovídala kostelu</p>

³ S nápadně dlouhou a prokazatelně středověkou lodí se na Lounsku můžeme setkat například u kostela v Nepomyšli, tam je ovšem loď zároveň i širší a vyvážena mohutnějším presbytářem, na rozdíl od Radíčevsí spolu tudíž tvoří proporčně vyvážený celek. Z lokalit mimo region jmenujme například Bor u Karlových Varů, zdejší kostel je patrně výsledkem složitějšího stavebního vývoje ve středověku.

v Bitozevsi. Členění a otvory středověké lodi neznáme, a to s výjimkou nálezu spodní úrovně úzkého otvoru po západní straně stávajícího středního okenního otvoru jižní strany lodi.⁴ Zřejmě se může jednat o jeden z „malých a tmavých“ okenních otvorů zaznamenaných při otvírání současných okenních otvorů na počátku 18. století.⁵ S výjimkou kamenné menzy hlavního oltáře se ze středověkého vybavení kostela nic nedochovalo.

Kostel je literaturou datován v širokém rozpětí vymezeném na jedné straně první třetinou 14. století⁶ a na straně druhé obdobím pozdní gotiky.⁷ Na základě srovnávacího materiálu se jistě jedná o kostel vrcholně gotický, svou hmotou a půdorysem odpovídající vrcholně gotickým kostelům, jaké se nacházejí v Bitozevsi, Kněžicích, Kozlech, Minicích a Vinařicích. Bližší určení doby vzniku kostela však toto srovnání nepřináší, neboť jmenované kostely byly stavěny po celou druhou a třetí třetinu 14. století. Z lodi doposud neznáme žádné blíže datovatelné prvky, v presbytáři pak byl užít architektonický aparát poměrně lapidárních tvarů a jeho chronologicky nepřilíživé prvky tak rovněž neumožňují jejich bližší časové zařazení. V případě žeber se jedná o jediné užití tohoto profilu mezi dochovanými vrcholně gotickými kostely na Lounsku, nicméně obdobné profily mají jak raně gotické kostely v Běsně, Dobroměřicích a Vrbně nad Lesy, tak pozdně gotický kostel ve Staňkovicích. Analogický příklad konzol lze nalézt v presbytáři a sakristii kostela v Nehasicích, pocházející nejdříve z konce 14. století. V rámci širokého datačního rozpětí tak lze prozatím dobu výstavby radíčevského kostela zúžit pouze na dobu kolem poloviny či před polovinou 14. století,⁸ respektive před rok 1357, ze kdy pochází první doklad o kostele.⁹ Od uvedeného roku až do počátku 15. století podacím právem ke kostelu postupně disponovali rychle se střídající pražští měšťané nebo vladykové obvykle s vazbou na pražské prostředí.¹⁰ V roce 1407 patronátní právo v Radíčevesi získal a s milčevským zbožím Radíčeves spojil Mikuláš Chudý z Újezdu, zakladatel rodu Lobkoviců.¹¹

Zdali počáteční stavba disponovala sakristií nelze jednoznačně prokázat, v každém případě je možné ji vyhodnotit jako středověkou. Dokládá to jak

⁴ Otvor je znám pouze z fotodokumentace z obnovy fasády z roku 2015. Otvor je svým parapetem tvořeným lomovým zdívem položen níže, než je parapet současných okenních otvorů. Kamenné díly jeho stojek s největší pravděpodobností nesou na povrchu stopy po opracování plošinou s plochými zuby, což dokazuje jejich středověké stáří. Napojení ostění na zdivo rovněž dává tušit, že se jedná o autentický prvek.

⁵ SOKA Louny, FÚ Radíčeves, kniha kostelních účtů, kniha 1, nestr.

⁶ D. LÍBAL, *Katalog gotické architektury*, s. 424.

⁷ E. POCHE A KOL., *Umělecké památky Čech 3*, s. 200.

⁸ Vznik kostela před polovinou 14. století předpokládá také Jan BERÁNEK, *Farní kostel sv. Václava v Radíčevesi*, in: Jan Klípa – Michaela Ottová (edd.), *Bez hranic. Umění v Krušnohoří mezi gotikou a renesancí*, Praha 2015, s. 385.

⁹ LC I/1, s. 47.

¹⁰ Tamtéž; LC I/2, s. 108; LC II, s. 29, 92; AČ XXXI, s. 285; B. BALBÍN, *Miscellanea, I/ V*, s. 235, LC VI, s. 131. V letech 1357–1371 měšťan Starého Města pražského Mikuláš Slánský z Lipna (či Lipence), 1388–1390 vladyka Mikuláš Bradatý z Lipna, 1390 vladyka Mikuláš, sluha krále Václava, snad totožný s Mikulášem z Bernwaldu, rychtářem Nového Města, který jako patron Radíčevese vystupuje roku 1404. V letech 1406 a 1407 dvakrát ke kostelu prezentoval Hrzek, vladyka z Deštnice (LC VI, s. 171n, 223), ovšem patronátní právo získal Mikuláš Chudý z Újezda a Milčevsi.

¹¹ SA V, s. 452; SA VI, s. 152n; A. SEDLÁČEK, *Hrady XIV*, s. 353.

hrotitý portál vedoucí do sakristie z presbytáře, tak zejména zdivo svazované v nárožích pravidelnými přesně opracovanými armovacími kvádry. Také čtvercový půdorys o straně 3,6 m zcela odpovídá analogickým příkladům na Lounsku. Rozhodující v tomto případě nemusí být ani skutečnost, že sakristie postrádá s presbytářem a lodí společný sokl a zdivo sakristie je ke zdivu presbytáře přiloženo na spáru, pouze s lokálním zavázáním. Sakristie totiž mohly být prvotní součástí stavby, ale budované až na závěr celé stavební akce, nebo s jistým časovým odstupem.¹² Jako klíčová se v tomto případě ukazuje odlišnost struktury zdiva, neboť na rozdíl od lomového zdiva lodi a presbytáře jsou na sakristii v převážné míře použity hruběji přisekávané kvádríky. Přestože tedy není možné jednoznačně odmítnout vznik sakristie ve vrcholné gotice, lze za současného stavu poznání mít za pravděpodobnější, že byla vystavěna až v pozdní gotice. Tuto hypotézu podporuje její vstupní portál se svými charakteristickými náběžními štítky, kterými disponovalo i okenní ostění využitě druhotně jako překlad při rozšiřování okenního otvoru sakristie v roce 1900.¹³ Jen teoreticky můžeme k této etapě přiřadit i realizaci severovýchodního hrotitého okenního otvoru závěru presbytáře, který byl jednoznačně otevřen dodatečně (viz výše). Definitivní vyřešení otázky spojené s datací sakristie je tak možné očekávat až od případného archeologického výzkumu.

Tuto stavební aktivitu by bylo možné teoreticky přiřadit nejpozději k výstavbě dřevěné zvonice, která je v písemných pramenech uváděna před velkou barokní úpravou v roce 1678.¹⁴ Zvonice se sice nedochovala, ale do současné barokní věže byly přesunuty nejen dva pozdně gotické zvony z let 1537 a 1539,¹⁵ ale také trámy zvonové stolice, které byly využity na stolicí barokní a dendrochronologicky datovány do doby kolem roku 1537.¹⁶ Druhotné využití trámů ze starší konstrukce dokládají i na trámech nevyužitě prvotní dlaby, což se shoduje s analogickou situací zjištěnou v kostele v Černochově.

Po husitských válkách byla držba Radíčevesi rozdělena mezi královské město Žatec, které svůj díl vlastnilo až do roku 1781,¹⁷ či do poloviny 19. století,¹⁸ a mezi potomky Mikuláše z Lobkovic, kteří ještě v roce 1490 disponovali ke kostelu podacími právy.¹⁹ Další osudy druhé části Radíčevesi nejsou zcela zřejmé, v každém případě ji před rokem 1560 vlastnili Chmeličtí z Chmelic.²⁰

¹² Tak tomu bylo například u sakristie kostela ve Slavětíně či Liběšicích.

¹³ SOKA Louny, FÚ Radíčeves, s. 172. Zároveň ale dodejme, že z Bitozevesi známe situaci, kdy do vrcholné středověké sakristie byl obdobný portál také vsazen až v polovině 16. století.

¹⁴ SOKA Louny, FÚ Radíčeves, kniha kostelních účtů, kniha 1, nestr.

¹⁵ Tento zvon se nedochoval, avšak z roku 1907 byl pořízen přepis nápisu znějící „Anno domini millecimo quingentesimo XXXIX illa campana fusa est per magistrum Andream nove.“ – „ex hoc laus deo patri omnipotenti et beatae Marie semper virgini et omnibus sanctis.“ SOKA Louny, FÚ Radíčeves, s. 175.

¹⁶ Veškeré uvedené dendrochronologické datování a odběr vzorků provedl v roce 2019 Ing. Tomáš Kyncl.

¹⁷ K. TUTTE, *Der politische Bezirk Saaz*, s. 609.

¹⁸ A. SEDLÁČEK, *Místopisný slovník historický Království českého*, s. 748.

¹⁹ AČ V, 542n, č. 29 (RT II, s. 443).

²⁰ K. TUTTE, *Der politische Bezirk Saaz*, s. 609.

**Stavební
proměny
kostela
v novověku**

V roce 1560 díl Radíčovsi po Chmelických získal žatecký patricijský rod z Michalovic²¹ a následně sňatkem s Annou Marií z Michalovic přešel díl v roce 1613 v držení Maxmiliána Krakovského z Kolovrat.²² Z manželství vzešla dcera Marie Polexina, která se však nedožila ani jednoho roku života a v kostele ji připomíná epitaf z roku 1615 umístěný v závěru presbytáře.²³ V roce 1628 Kolovrat prodává díl Radíčovsi Heřmanu Černínovi z Chudenic, v jehož rodě byla Radíčeves, až na kratší epizodu ve druhé polovině 17. století, v držení do konce patrimoniální správy.²⁴

Kostel po třicetileté válce ztratil farní status a v roce 1680 spadal jako filiální k faře v Žaboklikách.²⁵

Na samém konci 17. století jsme písemnými prameny informováni, že v sakristii byla v roce 1698 zazděna skříň opatřená oplechováním se silnými závěsy a visacím zámkem, která je dodnes v její jižní stěně dochována.²⁶ V první čtvrtině 18. století následovala barokní úprava kostela, která mu vtiskla současnou podobu. Z dostupných písemných pramenů a částečně též ze stavby samotné pak vyplývá možnost, že úprava mohla být realizována postupně a nikoli v jedné stavební etapě, jak by se na první pohled mohlo zdát. Soudit tak lze na základě zápisu z roku 1706, ve kterém došlo k zazdění vstupu do kostela, před kterým se nacházela zděná předsíň s oválným oknem,²⁷ kterou lze zřejmě ztotožnit se současnou předsíní disponující dnes zazděným oválným okenním otvorem. Předsíň je však přiložena k lodi dodatečně, jak to dokládají interiérové omítkové vrstvy, a její výstavbě tak muselo nutně předcházet prodloužení lodi. Prodloužení lodi ještě před výstavbou věže dokládá i jiný údaj hovořící o probourání dvojice půlkruhových okenních otvorů na místo malých oken, patrně tedy středověkých, zastoupený výše uvedeným nálezem, situovaných „dále vpředu kostela“.²⁸ Ze záznamu z roku 1706 pochází ještě informace o tom, že po zazdění výše uvedeného vstupu byl probourán vstup nový, patrně současný jižní, před kterým byla realizována dřevěná předsíň.²⁹ Při prodlužování lodi bylo ale s věží počítáno, o čemž svědčí výrazně větší tloušťka západního zdiva lodi. Stalo se tak na přelomu druhého a třetího desetiletí 18. století, kdy byly na krov věže použity smrkové trámy kácené v roce 1719. V roce 1721 je podána zpráva za celou stavební akci na renovaci kostela probíhající od roku 1718 a spojenou výslovně se stavbou nové věže.³⁰ Ze zrušené renesanční zvonice pak do věže byly přemístěny vhodné dubové trámy a dvojice zvonů z 30. let 16. století. Fázočnost v prodloužení lodi a ve výstavbě věže můžeme spatřovat také v situacích, kdy například interiérové pilíře věže nelicují s exteriérovými lizenovými rámy, či v křížové klenbě přízemí, která částečně zasahuje do

²¹ Tamtéž.

²² Tamtéž, s. 613.

²³ K epitafu více V. HONYS – P. HRUBÝ, *Šlechtické sepulkrální památky Lounska*, s. 175–177.

²⁴ K. TUTTE, *Der politische Bezirk Saaz*, s. 613.

²⁵ J. G. SOMMER, *Das Königreich Böhmen 14*, s. 261.

²⁶ SOKA Louny, FÚ Radíčeves, kniha kostelních účtů, kniha 1, nestr.

²⁷ Tamtéž.

²⁸ Tamtéž.

²⁹ Tamtéž.

³⁰ Tamtéž.

světlosti dveřní niky západního vstupu. Při této konečné úpravě kostela byly navýšeny koruny zdiva lodi a presbytáře a společně se sanktusníkem vztyčeny současné krovy, jejichž trámy byly dendrochronologicky datovány do sezóny 1718/19. Nejpozději v této době byly zazděny i hrotité okenní otvory závěru presbytáře, jihozápadní nově otevřen, jihovýchodní upraven a otevřena severní dvojice okenních otvorů lodi. Zároveň však nelze zcela vyloučit barokní přestavbu v jedné stavební etapě, neboť v roce 1726 je doložena přestavba předsíně a nemůžeme si tak být zcela jistí, zda současná předsíň nepochází až z této doby. Na druhou stranu však nevíme, které z předsíní se přestavba týkala, neboť v té době stály při kostele dvě (viz výše). Součástí kostela byla i krypta prvně zmíněná roku 1716.³¹

Po barokizaci získal kostel svou současnou půdorysnou i hmotovou podobu, které se napříště dotýkaly zejména drobné stavební zásahy, udržovací práce či práce soustředěné na zvelebení jeho interiérového vybavení. Tato stavební aktivita nebyla podstatně zvýšena ani v souvislosti se zřízením lokálie v roce 1786³² či s ustanovením farnosti v roce 1858.³³ Někdy před rokem 1843 zanikla jižní předsíň, která již není toho roku zaznamenána na mapě stabilního katastru. Z hlediska stavebních zásahů, které jsme s to na stavbě postihnout, jmenujme v roce 1855 úpravu portálu do sakristie³⁴ spojenou s jeho zvýšením a v roce 1900 rozšíření okenního otvoru sakristie.³⁵ Za jeho překlad posloužila stojka předešlého otvoru mající jednoduše okosenou hranu s trojúhelným náběžným štítkem viditelným při opravě fasády kostela v roce 2015, kdy došlo k celkové renovaci kostela.

³¹ Tamtéž.

³² J. SCHALLER, *Topographie des Königreich Böhmen* 7, s. 79, J. G. SOMMER, *Das Königreich Böhmen* 14, s. 261.

³³ K. TUTTE, *Der politische Bezirk Saaz*, s. 607.

³⁴ SOA v Třeboni, oddělení Jindřichův Hradec, Velkostatek Krásný Dvůr, Patronátní spisy, Radíčeves kostel opravy, s. 172–176, karton 29.

³⁵ SOKA Louny, FÚ Radíčeves, s. 172.



Vlevo západní průčelí kostela v pohledu od západu, vpravo celkový pohled od jihozápadu. Foto: Marta Pavlíková 2018.



Věž v pohledu od severozápadu. Foto: Marta Pavlíková 2018.



Celkový pohled od jihovýchodu. Foto: Marta Pavlíková 2018.

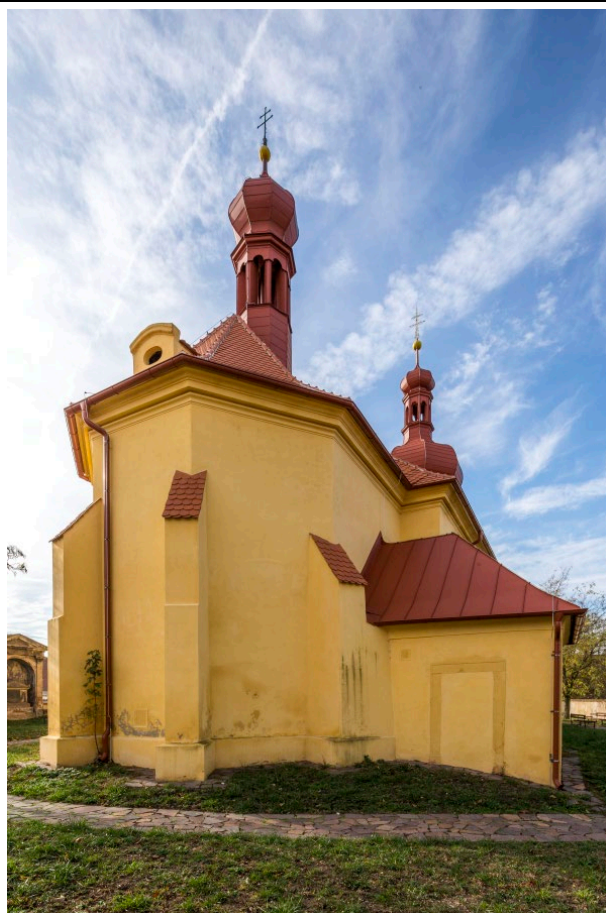

Vlevo presbytář v pohledu od jihovýchodu, vpravo v pohledu od severovýchodu. Foto: Jaroslav Skopec 2019.



Část lodi a presbytáře v pohledu od jihovýchodu. Foto: Jaroslav Skopec 2015. Červenou šipkou vyznačena výška středověké lodi s patrným armováním jejího jihovýchodního nároží, modrou šipkou vyznačeno zřetelné nadezdění parapetu hrotitého okna.



Jižní průčelí presbytáře v pohledu od jihu s vyznačenou polohou cihelného pásu, který fixuje výšku středověkého presbytáře. Foto: Jaroslav Skopec 2015.



Jihovýchodní pole závěru presbytáře v pohledu od jihovýchodu s patrným zazděným hrotitým oknem.
Foto: Jaroslav Skopec 2015.



Východní pole závěru presbytáře v pohledu od východu s patrným zazděným hrotitým oknem. Foto: Jaroslav Skopec 2015.



Severovýchodní pole závěru presbytáře v pohledu od severovýchodu s patrným zazděným hrotitým oknem.
Foto: Jaroslav Skopec 2015.



Detail záklenku zazděného hrotitého okna v severovýchodním poli závěru presbytáře. Foto: Jaroslav Skopec 2015.



Čelní pohled na díl středověké korunní římsy nacházející se v nadezdívce presbytáře. Foto: Jaroslav Skopec 2015.



Východní průčelí sakristie v pohledu od východu s patrným armováním severovýchodního nároží. Foto: Jaroslav Skopec 2015.



Severní průčelí sakristie v pohledu od severu s patrným armováním severozápadního nároží. Na překlad okna byla druhotně využita stojka ze středověkého obdélného okna. Foto: Jaroslav Skopec 2015.

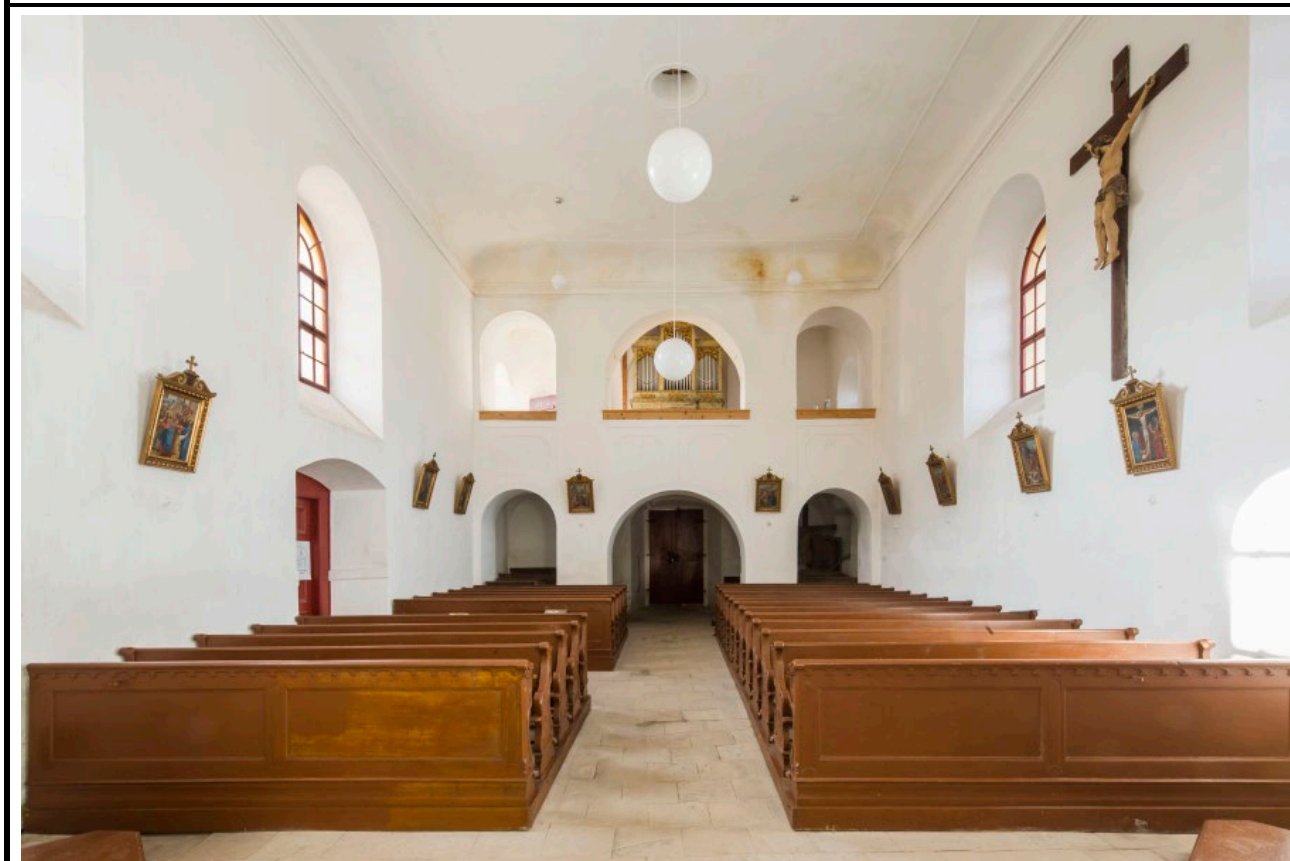

Interiér lodi v pohledu od východu. Foto: Marta Pavlíková 2019.



Severní polovina podkruchtí v pohledu od jihu. Foto: Marta Pavlíková 2019.



Jižní strana podkruchtí se vstupem na točité schodiště v pohledu od severu. Foto: Marta Pavlíková 2019.



Vlevo čelní pohled od západu na vítězný oblouk s průhledem do presbytáře. Foto: Marta Pavlíková 2019.



Vlevo detail klenební konzole v severozápadním koutě presbytáře, vlevo konzole severní. Foto: Marta Pavlíková 2019.



Vlevo v pohledu klenba presbytáře, vpravo portál do sakristie v pohledu od jihu. Foto: Marta Pavlíková 2019.



Interiér sakristie v pohledu od severu. Foto: Marta Pavlíková 2019.



Detail zdiva spodní partie západní stěny sakristie v pohledu od východu. Foto: Jaroslav Skopec 2015.



Detail zdiva vrchní partie západní stěny sakristie v pohledu od východu. Foto: Jaroslav Skopec 2015.



Průhled k východu krovem nad lodí. Foto: Marta Pavlíková 2019.



Vlevo zvonová stolice 2. patra věže v pohledu od jihozápadu, vpravo zvon v pohledu od jihu. Foto: Jaroslav Skopec 2015.



Radíčeves na císařském otisku mapy stabilního katastru Čech z roku 1843.

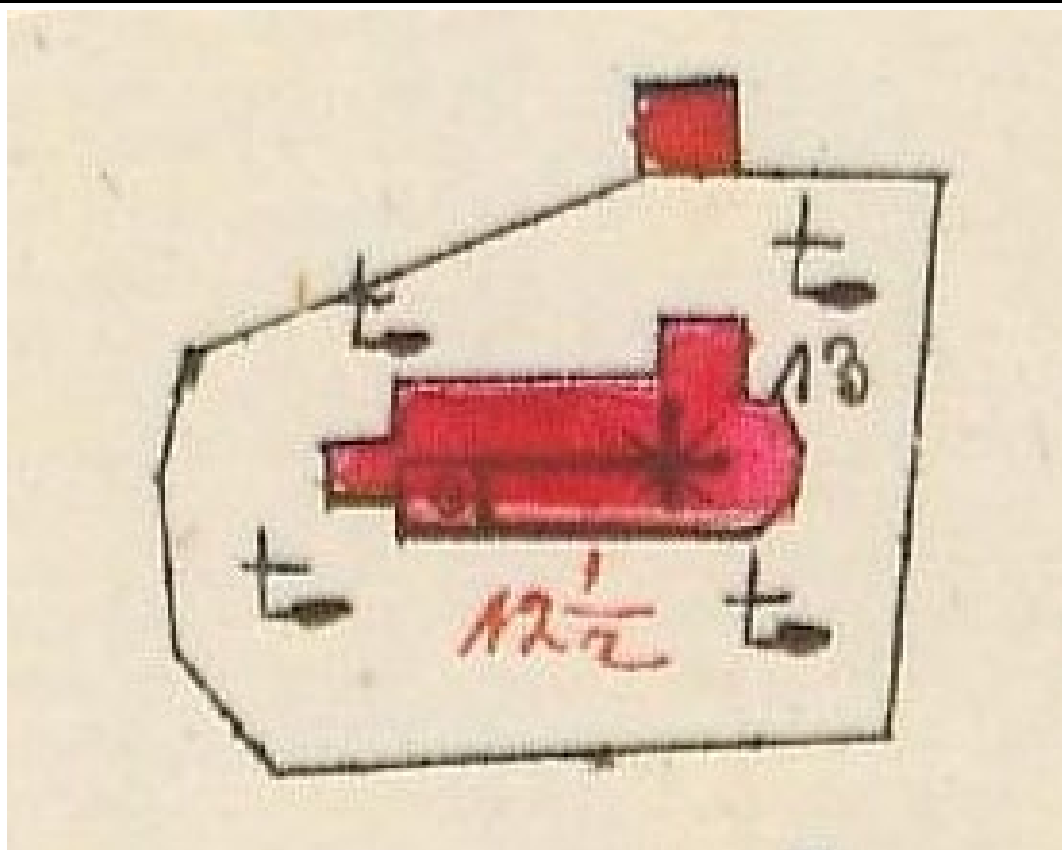

Detail kostela na císařském otisku mapy stabilního katastru Čech z roku 1843.



Západní průčelí. Foto: 1963, sbírka negativů NPÚ ÚOP v Ústí n. L., sign. 8990.



Celkový pohled od jihozápadu. Foto: 1988, sbírka negativů NPÚ ÚOP v Ústí n. L., sign. 97168.



Celkový pohled od jihovýchodu. Foto: 1988, sbírka negativů NPÚ ÚOP v Ústí n. L., sign. 97169.



Západní průčelí západní předsíně lodi. Foto: 1988, sbírka negativů NPÚ ÚOP v Ústí n. L., sign. 97173.

Autor zaměření:	Jaroslav Skopec, Tomáš Brož	Rok:	2009-2019
Kresba:	Tomáš Brož	Úprava:	Jaroslav Skopec
Metoda měření:	Laserový dálkoměr, skládací metr, totální stanice.		
Popis:	Půdorys na úrovni vstupu.		

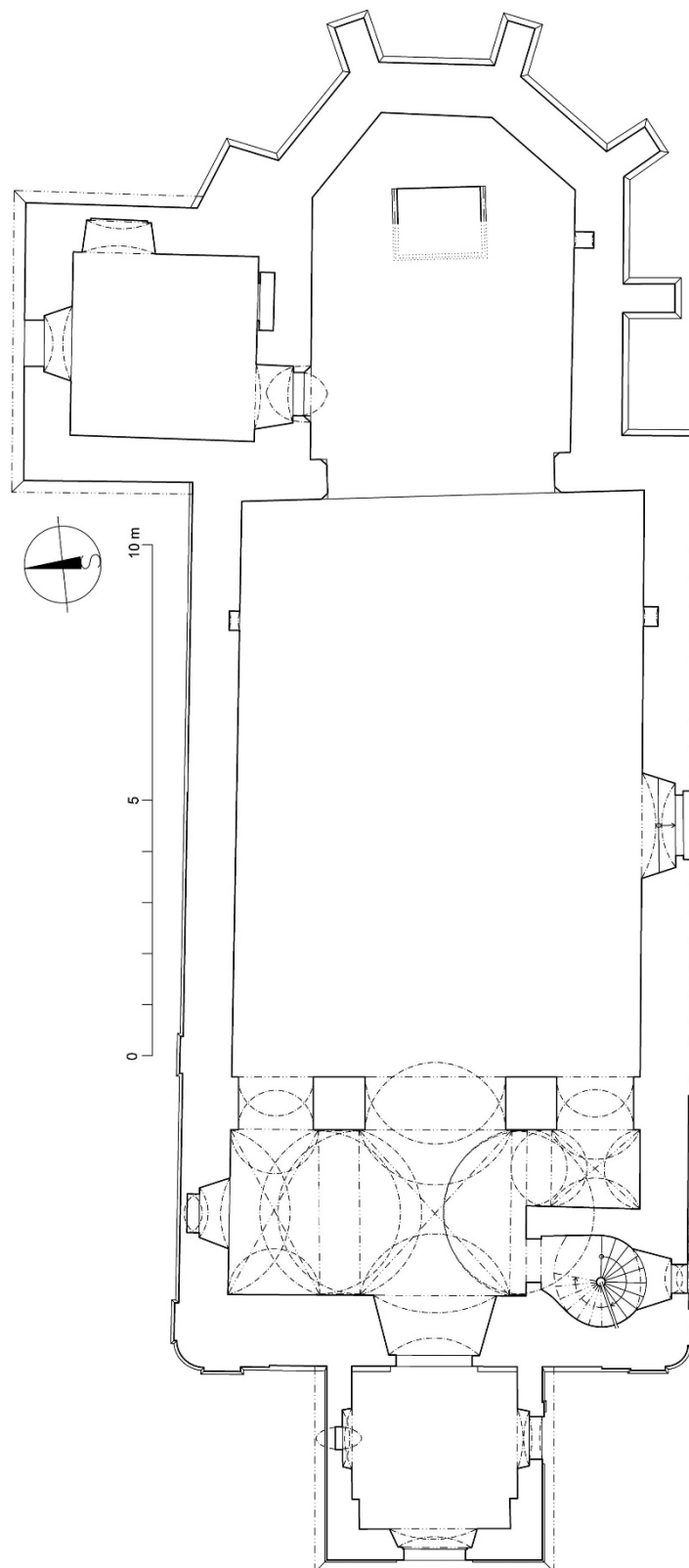

Autor zaměření:	Jaroslav Skopec, Tomáš Brož	Rok:	2009-2019
Kresba:	Tomáš Brož, Jaroslav Skopec	Úprava:	Jaroslav Skopec
Metoda měření:	Laserový dálkoměr, skládací metr, totální stanice.		
Popis:	Půdorys na úrovni okenních otvorů.		

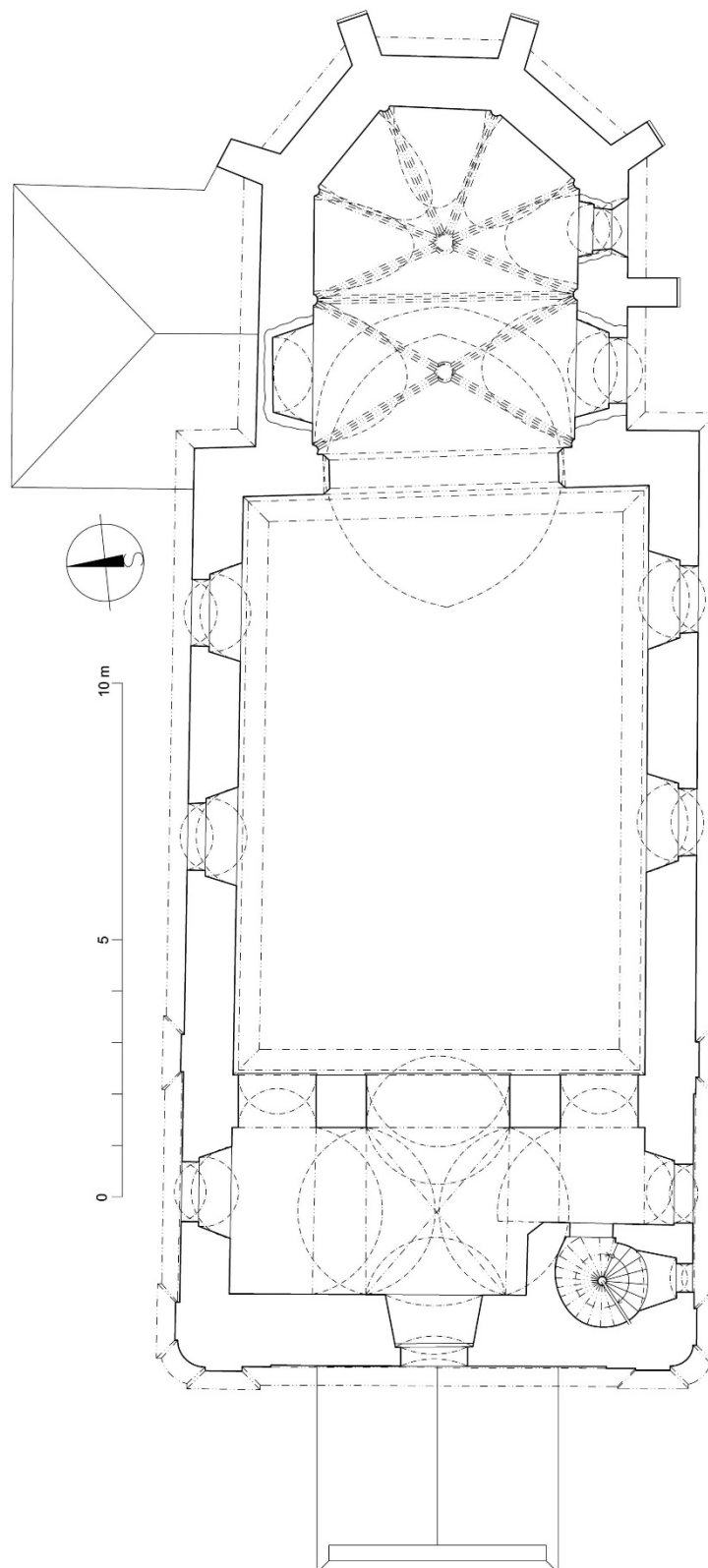

Autor zaměření:	Jaroslav Skopec, Tomáš Brož, Petr Bažant	Rok:	2009-2019
Kresba:	Tomáš Brož, Petr Bažant	Úprava:	Jaroslav Skopec
Metoda měření:	Laserový dálkoměr, skládací metr.		
Popis:	Půdorys na úrovni 2. patra věže.		

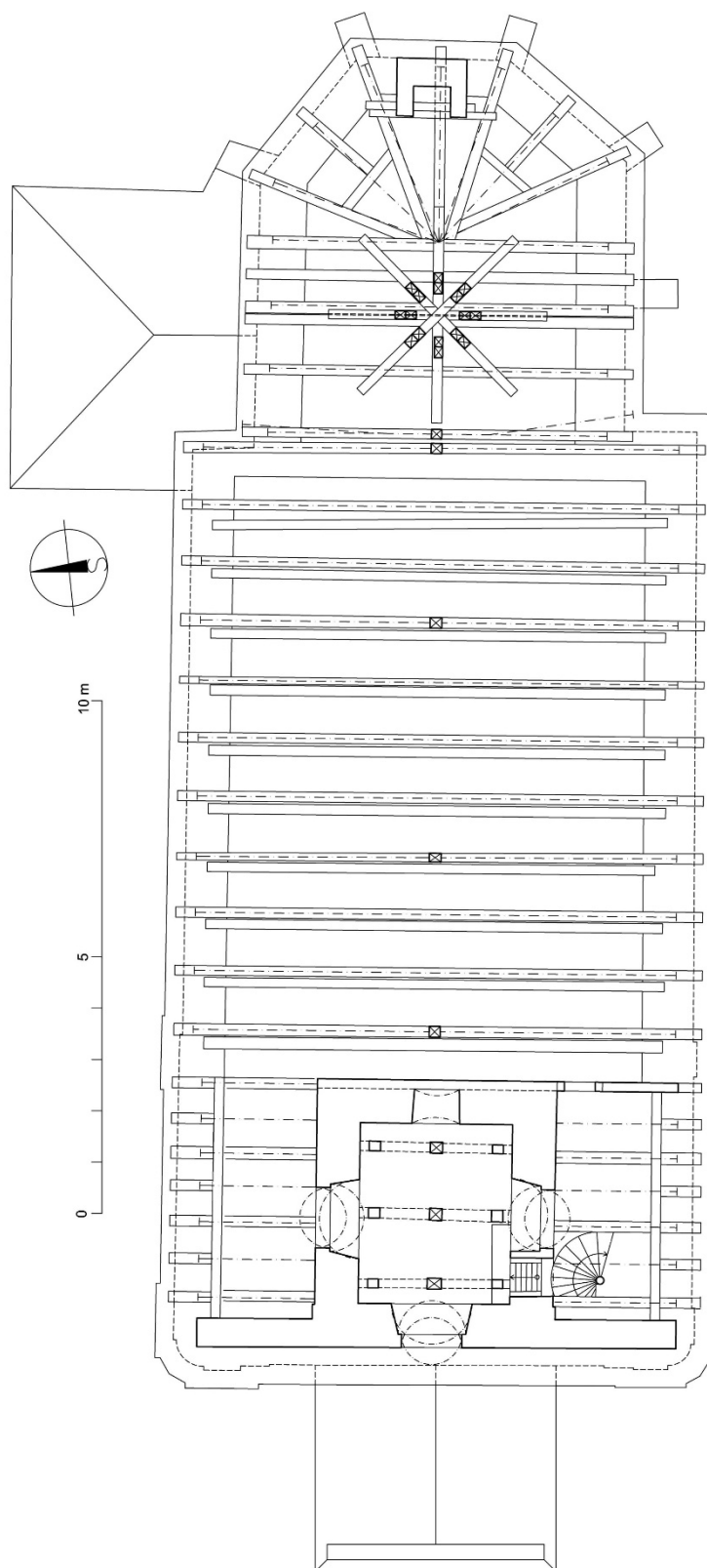

Autor zaměření:	Petr Bažant, Tomáš Brož	Rok:	2018
Kresba:	Petr Bažant	Úprava:	Jaroslav Skopec
Metoda měření:	Laserový dálkoměr, skládací metr.		
Popis:	2. plná příčná vazba krovu nad lodí od západu s pohledem k východu.		

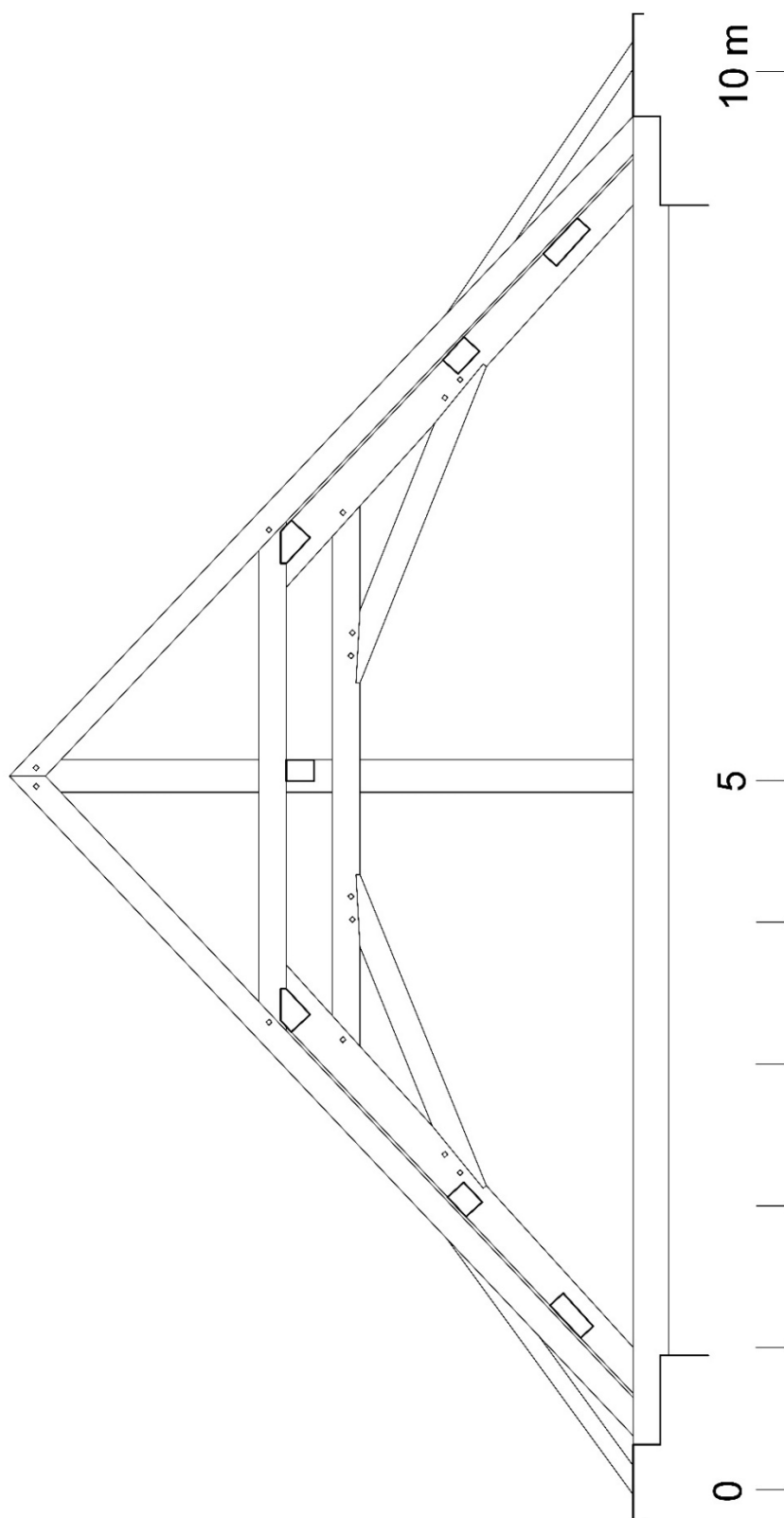

Autor zaměření:	Petr Bažant, Tomáš Brož	Rok:	2018
Kresba:	Petr Bažant	Úprava:	Jaroslav Skopec
Metoda měření:	Laserový dálkoměr, skládací metr.		
Popis:	1. plná příčná vazba krovu nad presbytářem od východu s pohledem k západu.		

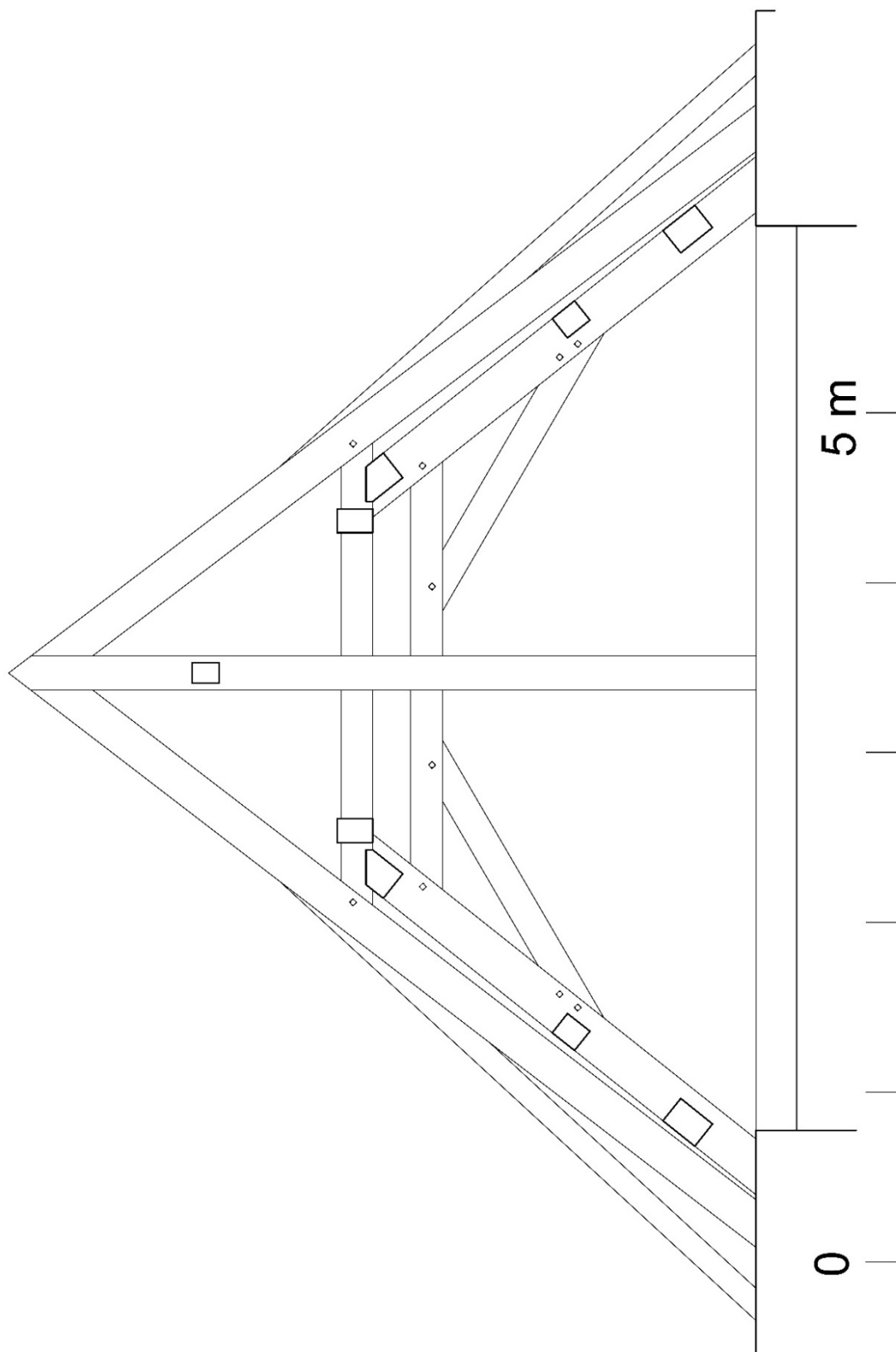

Autor zaměření:	Petr Bažant, Tomáš Brož	Rok:	2018
Kresba:	Petr Bažant	Úprava:	Jaroslav Skopec
Metoda měření:	Laserový dálkoměr, skládací metr.		
Popis:	Podélný řez krovem nad lodí a presbytářem s pohledem k severu.		

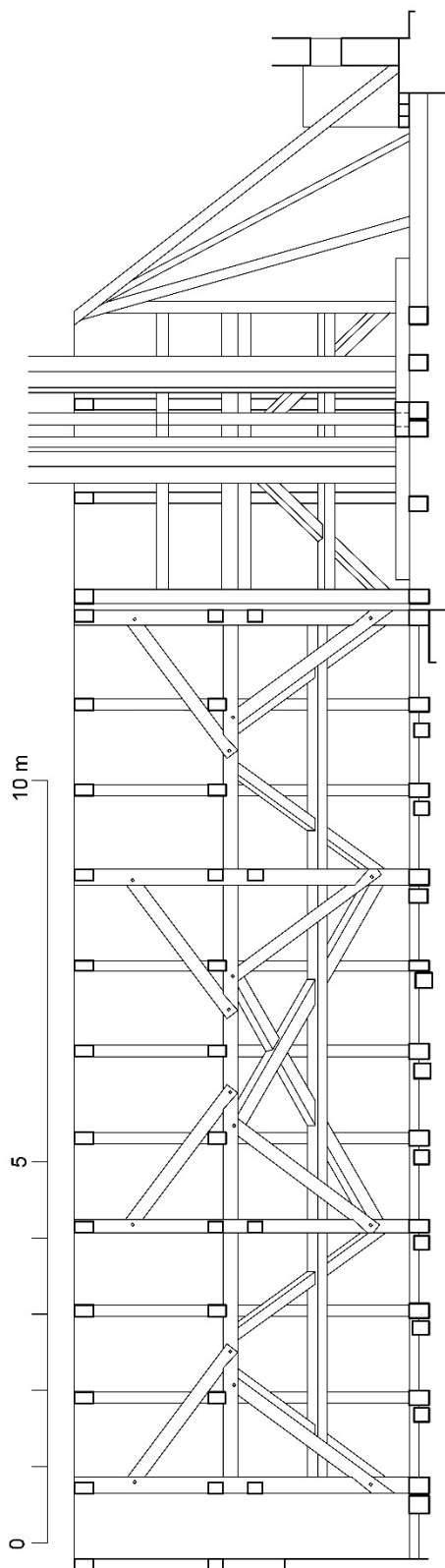

Autor zaměření:	Tomáš Brož	Rok:	2009
Kresba:	Tomáš Brož	Úprava:	Jaroslav Skopec
Metoda měření:	Obrysová šablona s posuvnými jehlami.		
Popis:	Profil jižní konzole presbytáře.		

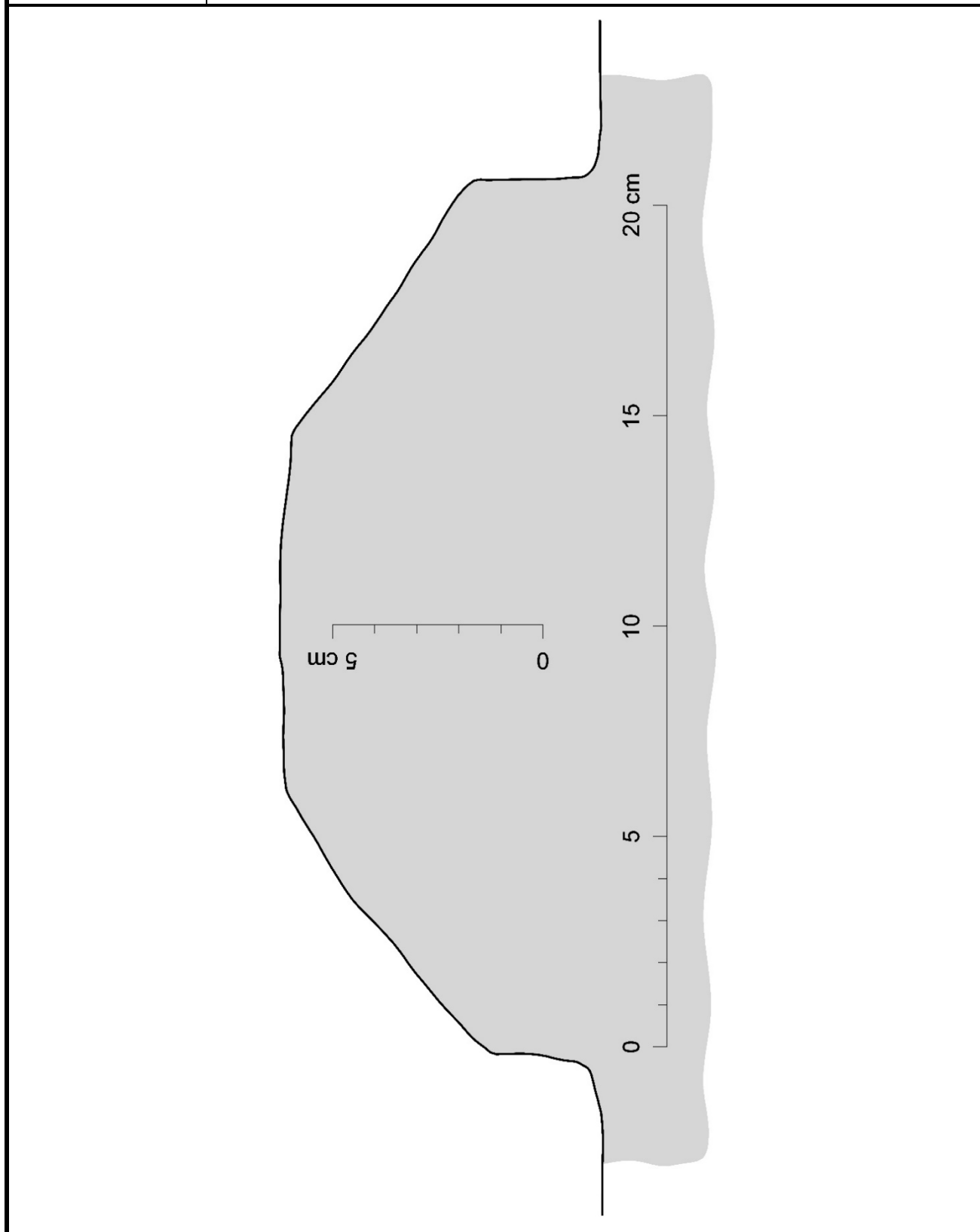

Autor zaměření:	Jaroslav Skopec	Rok:	2018
Kresba:	Jaroslav Skopec	Úprava:	Jaroslav Skopec
Metoda měření:	Obrysová šablona s posuvnými jehlami.		
Popis:	Vertikální profil jižní konzole presbytáře.		

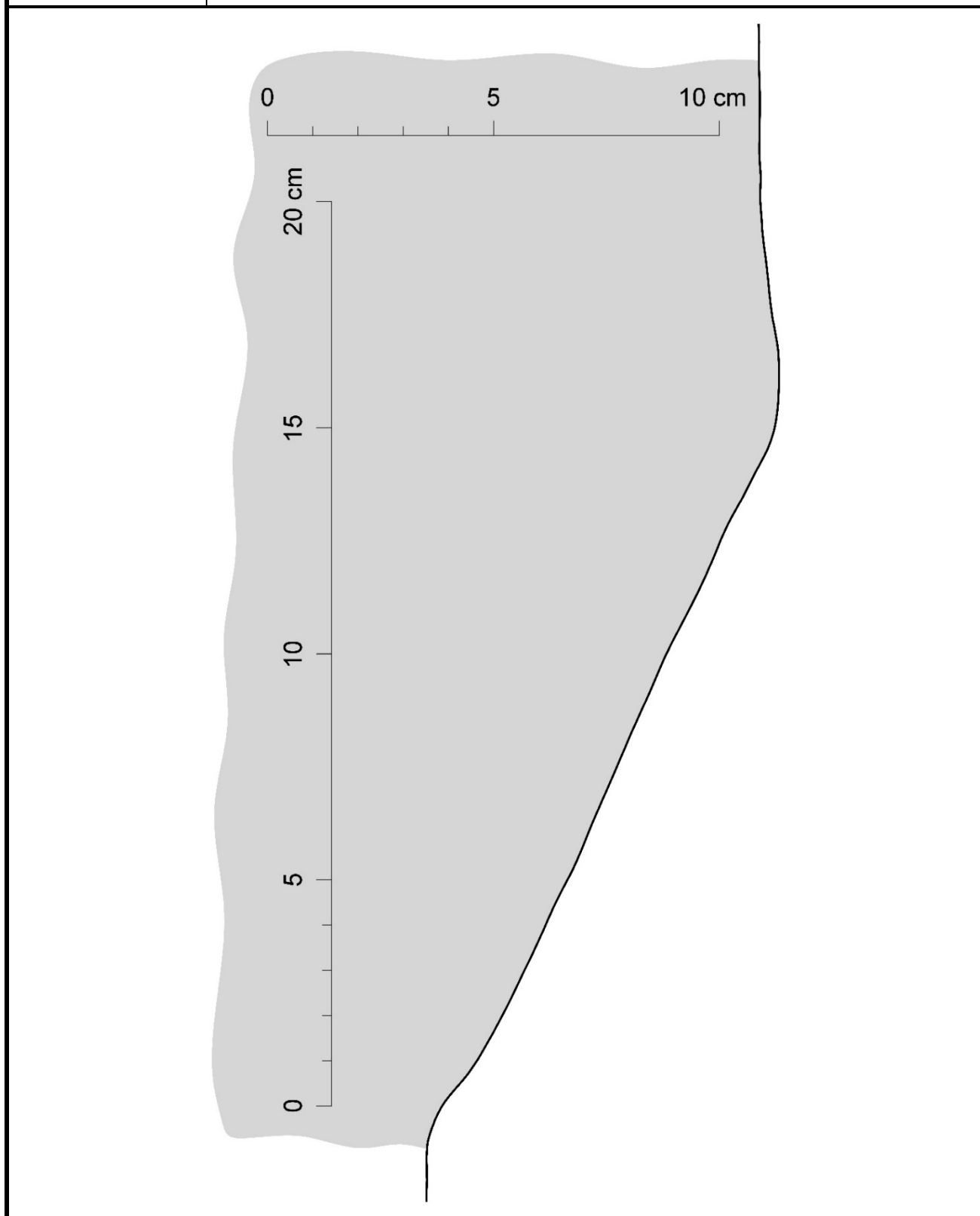

Autor zaměření:	Jaroslav Skopec	Rok:	2019
Kresba:	Jaroslav Skopec	Úprava:	Jaroslav Skopec
Metoda měření:	Obrysová šablona s posuvnými jehlami.		
Popis:	Profil jihozápadní konzole presbytáře.		

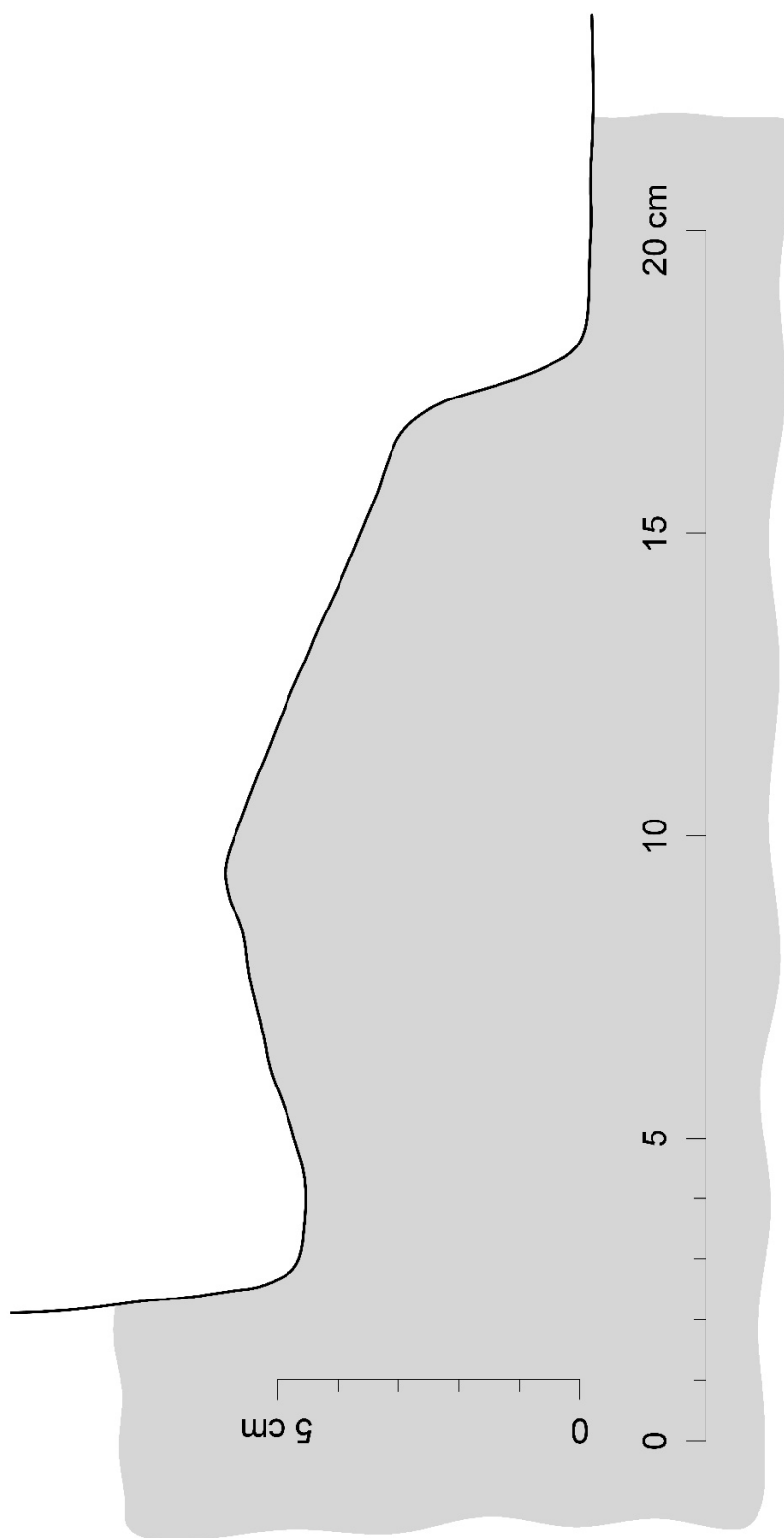

Autor zaměření:	Jaroslav Skopec	Rok:	2019
Kresba:	Jaroslav Skopec	Úprava:	Jaroslav Skopec
Metoda měření:	Obrysová šablona s posuvnými jehlami.		
Popis:	Profil severozápadní konzole presbytáře.		

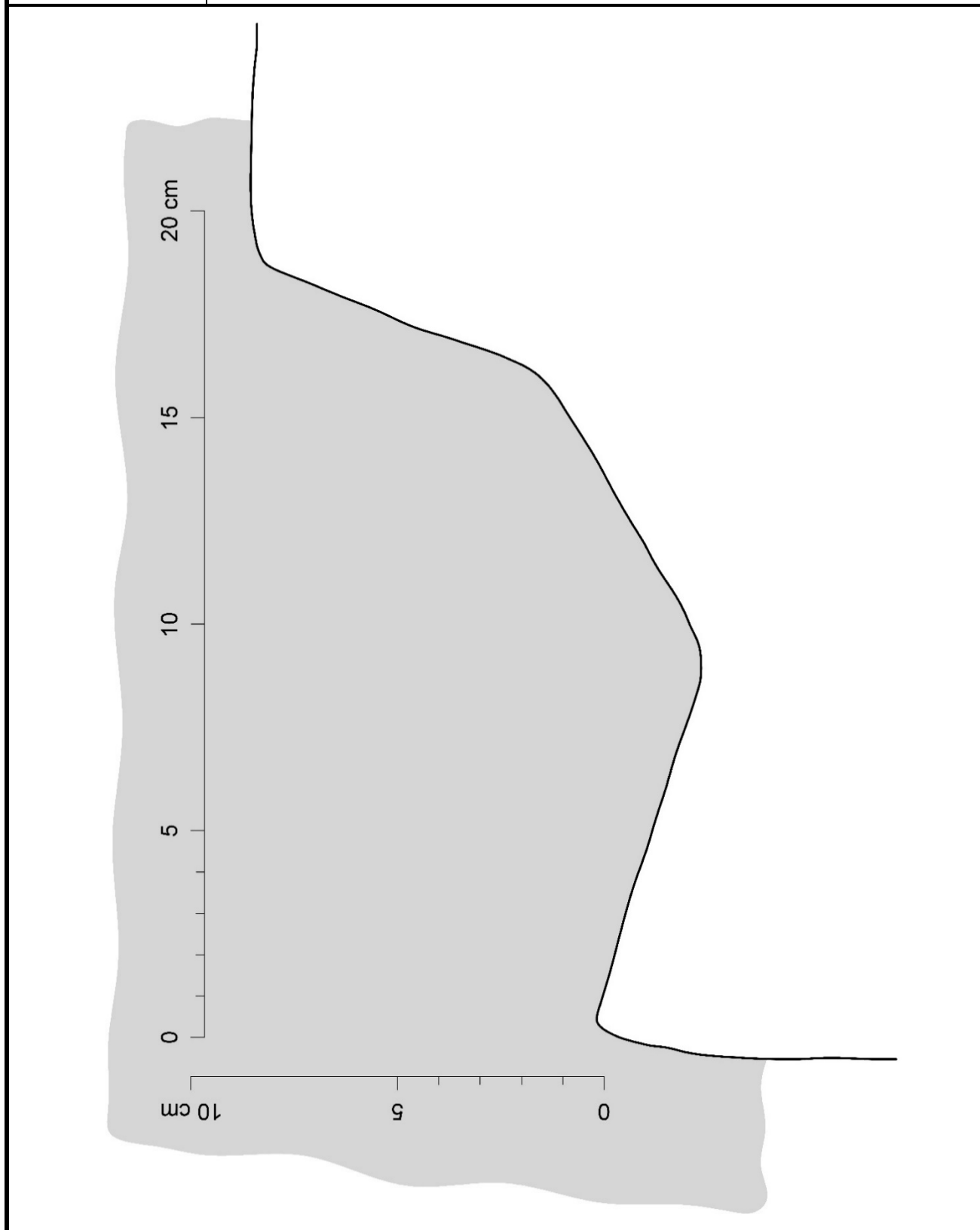

Autor zaměření:	Tomáš Brož	Rok:	2009
Kresba:	Tomáš Brož	Úprava:	Jaroslav Skopec
Metoda měření:	Obrysová šablona s posuvnými jehlami.		
Popis:	Profil žebra klenby presbytáře.		

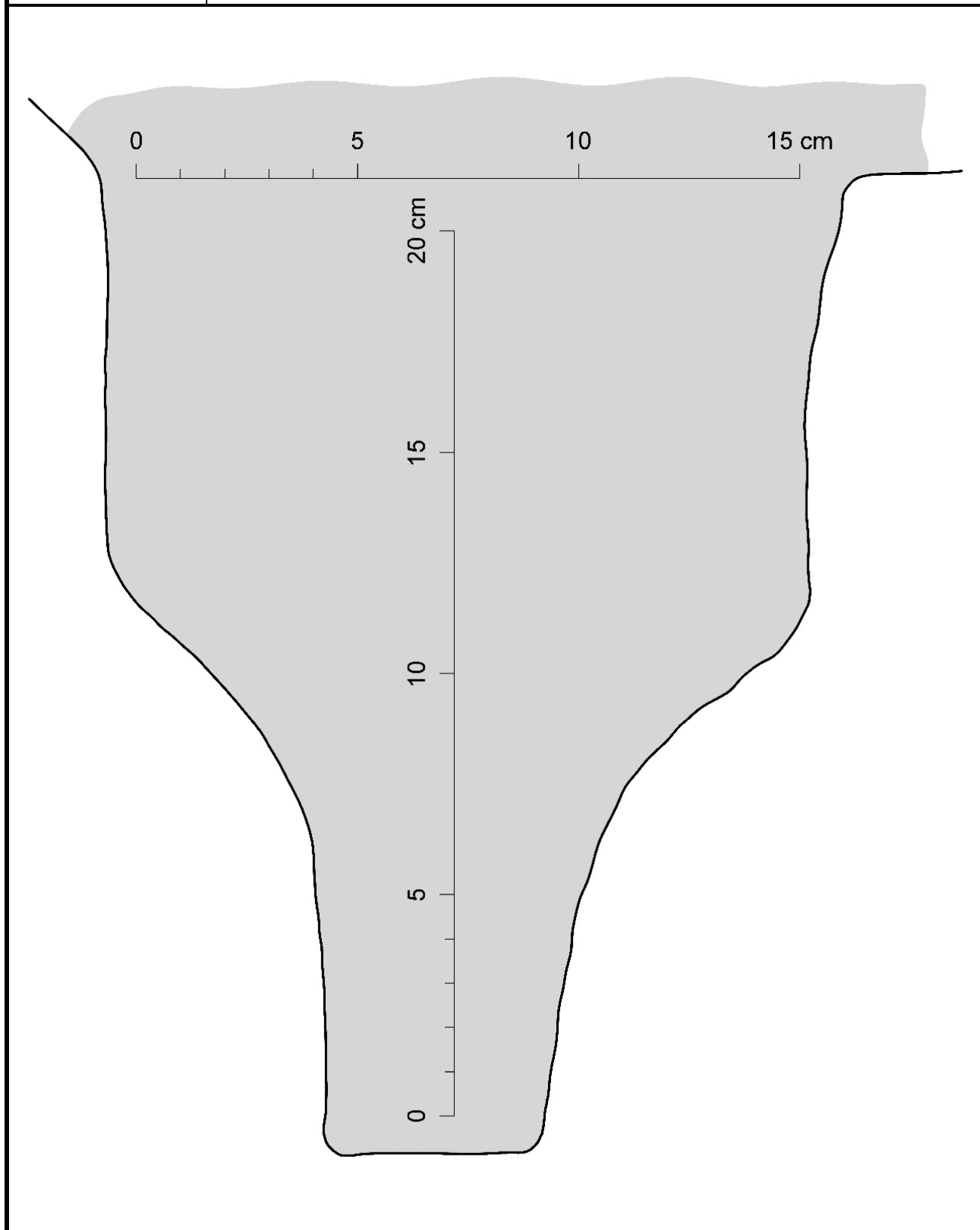

Autor zaměření:	Tomáš Brož	Rok:	2009
Kresba:	Tomáš Brož	Úprava:	Jaroslav Skopec
Metoda měření:	Obrysová šablona s posuvnými jehlami.		
Popis:	Profil jižní stojky vítězného oblouku.		

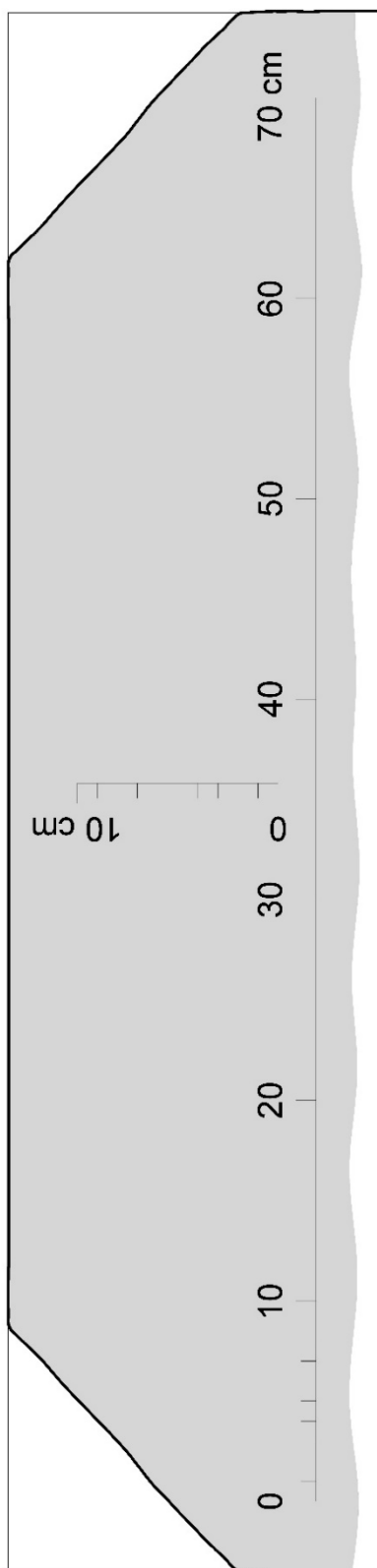

Autor zaměření:	Tomáš Brož	Rok:	2009
Kresba:	Tomáš Brož	Úprava:	Jaroslav Skopec
Metoda měření:	Obrysová šablona s posuvnými jehlami.		
Popis:	Profil západní stojky portálu z presbytáře do sakristie.		

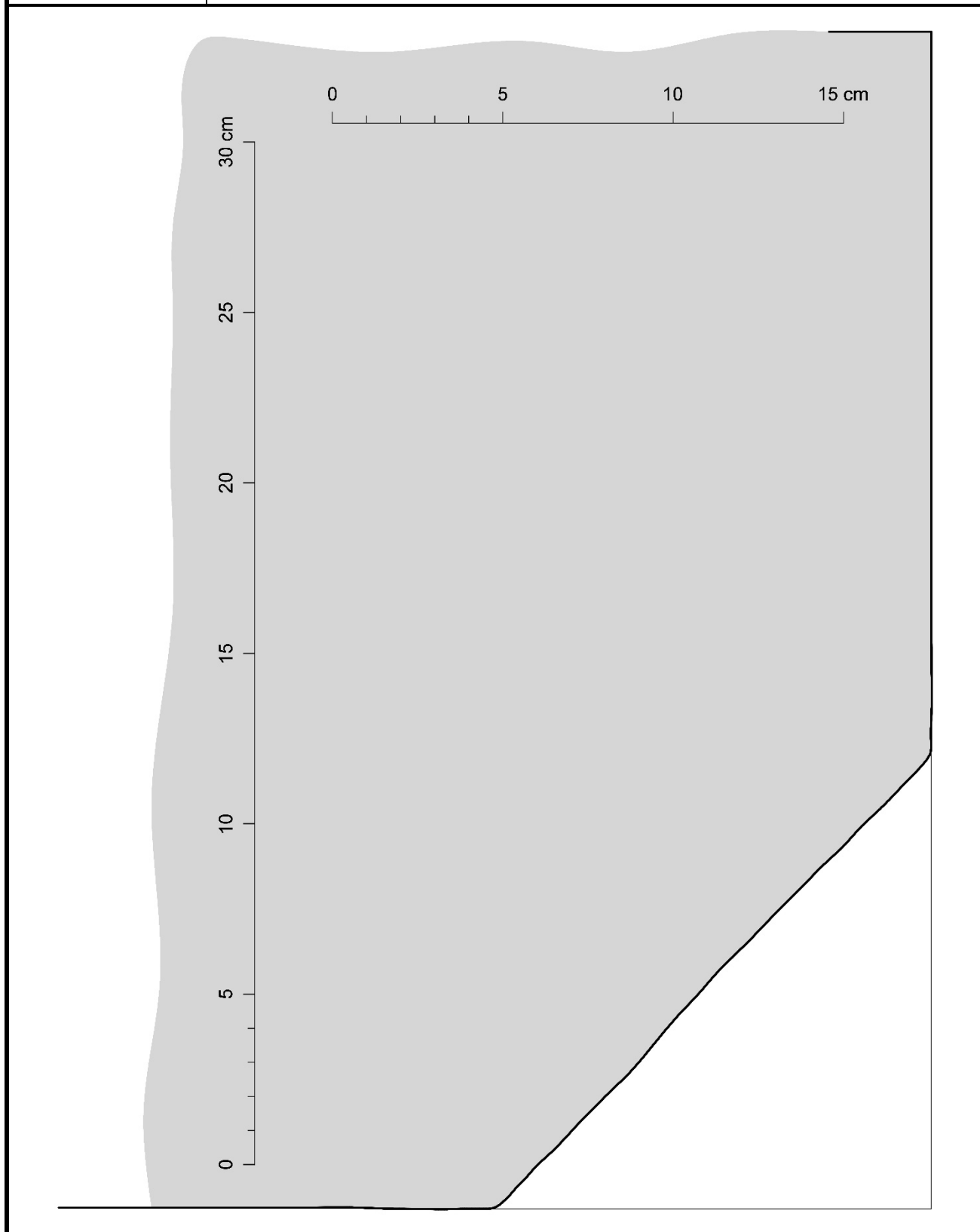

Autor zaměření:	Jaroslav Skopec	Rok:	2018
Kresba:	Jaroslav Skopec	Úprava:	Jaroslav Skopec
Metoda měření:	Obrysová šablona s posuvnými jehlami.		
Popis:	Vlevo profil římsy a vpravo profil soklu menzy hlavního oltáře.		

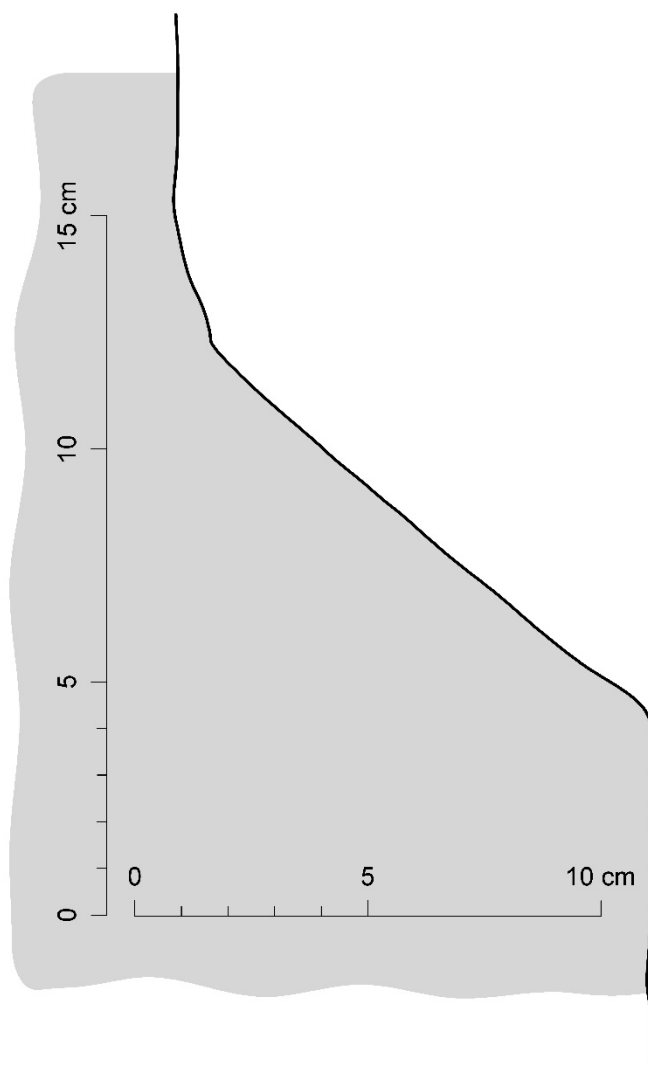
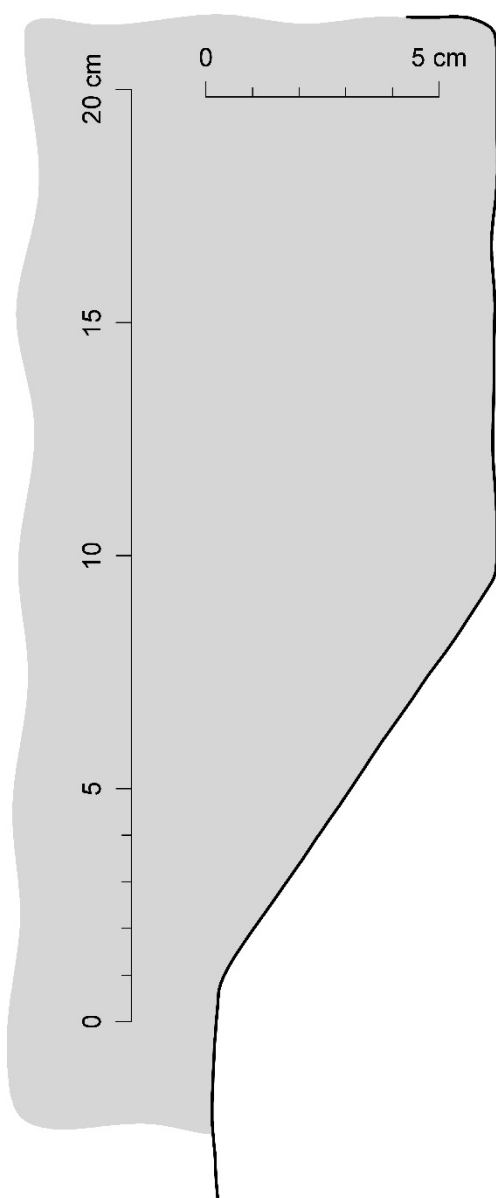

Autor zaměření:	Jaroslav Skopec, Tomáš Brož		Rok:	2009-19
Kresba:	Tomáš Brož	Vyhodnocení:	Jaroslav Skopec	
Metoda měření:	Laserový dálkoměr, skládací metr, totální stanice.			
Popis:	Půdorys na úrovni vstupu.			

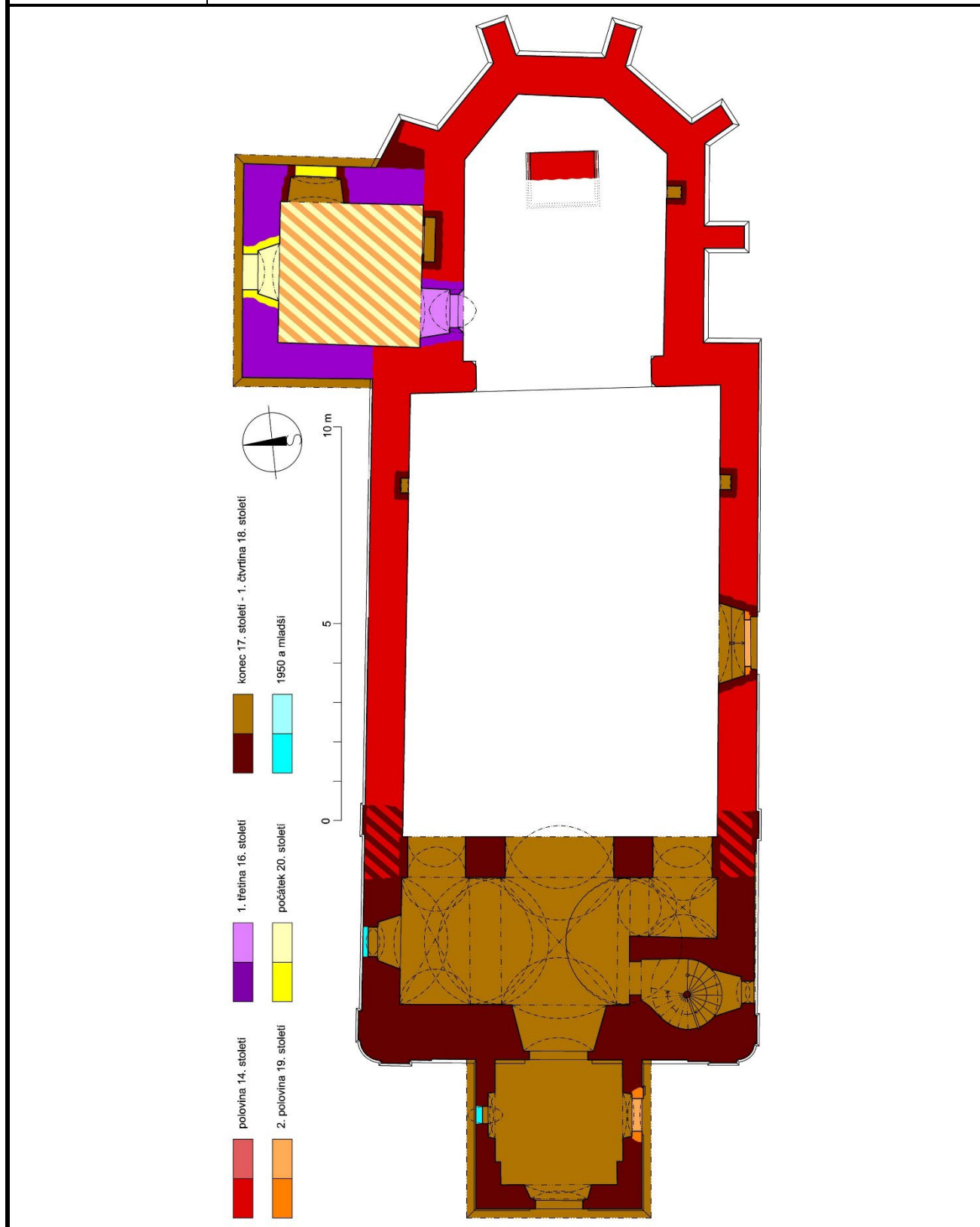

Autor zaměření:	Jaroslav Skopec, Tomáš Brož		Rok:	2009-19
Kresba:	Tomáš Brož, Jaroslav Skopec	Vyhodnocení:	Jaroslav Skopec	
Metoda měření:	Laserový dálkoměr, skládací metr, totální stanice.			
Popis:	Půdorys na úrovni okenních otvorů.			

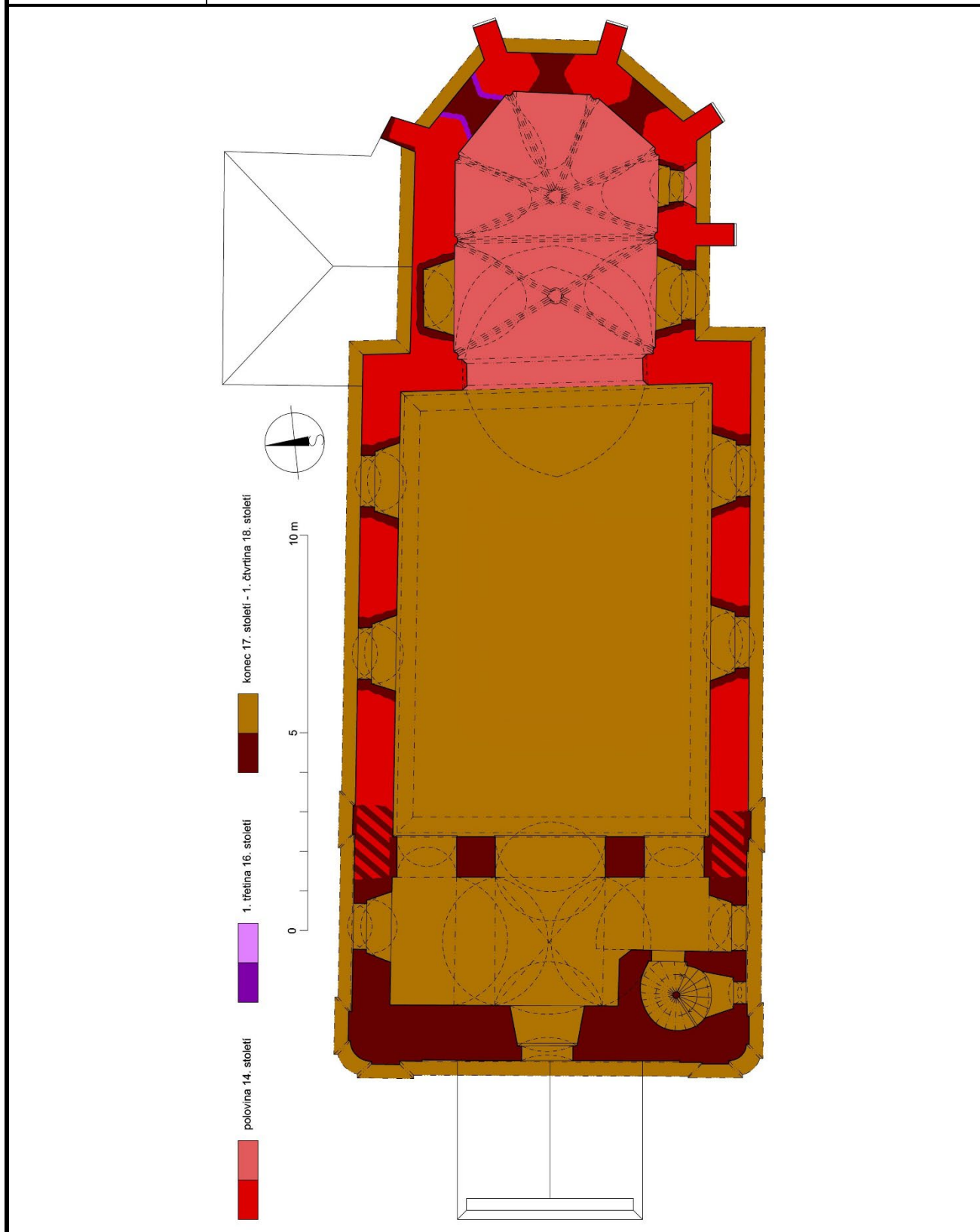

Autor zaměření:	Jaroslav Skopec, Tomáš Brož, Petr Bažant	Rok:	2012-19
Kresba:	Tomáš Brož, Petr Bažant	Vyhodnocení:	Jaroslav Skopec
Metoda měření:	Laserový dálkoměr, skládací metr.		
Popis:	Půdorys na úrovni 2. patra věže.		

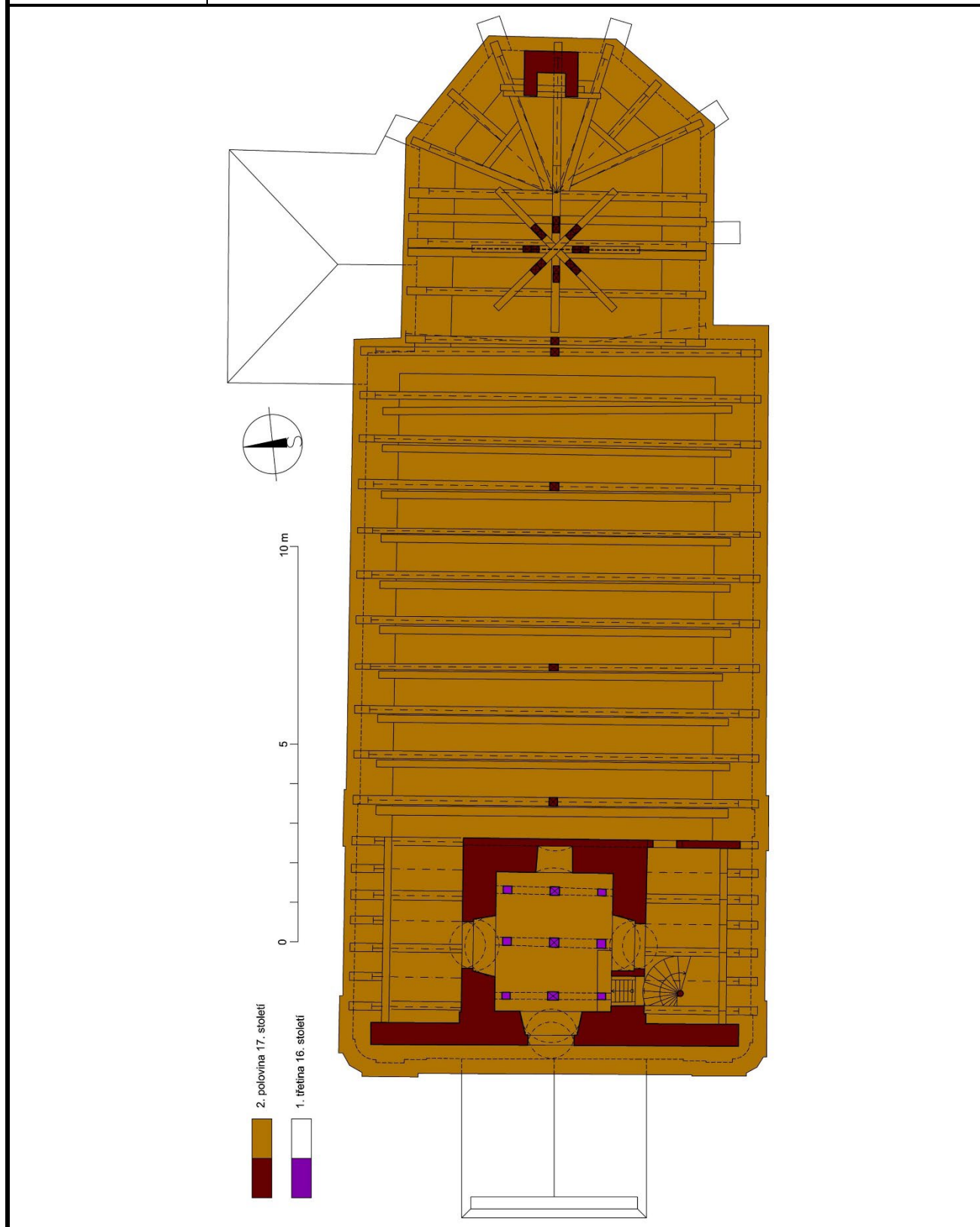

nadmořská výška
zeměpisná šířka
zeměpisná délka
zpracoval
datoval
Kyncl T.

kraj / okres	Ústecký / Louny
obec	Radíčeves
ulice (orientační číslo)	
číslo popisné	
objekt	kostel

objednal	J. Skopec
adresa	
telefon	
e-mail	
datum odběru	19. 9. 2019

čís.	způsob oprac.	značka	tloušťka cm	délka cm	WK	konstrukce	popis prvku	poznámka	číslo vzorku	dřevina	počet letok. /běl	datum skácení
3					A	krov nad lodí	J vzpěra 2. vazby od V		Y7017	borovice	138	1718/19
4					A	krov nad lodí	4. S krokev od Z		Y7018	smrk	59	1718/19
5					A	krov nad lodí	středový sloupek 2. plné vazby od Z		Y7019	smrk	50	1718/19
6					A	krov nad lodí	4. stropní trám od Z		Y7020	smrk	48	1718/19
7					A	krov nad presbytářem	středový sloupek 1. plné vazby od Z		Y7021	borovice	113	1718/19
8					A	krov nad presbytářem	S šikmý sloupek 1. plné vazby od Z		Y7022	borovice	63 47	1718/19
9					A	sanktusník	vzpěra S sloupku		Y7023	smrk	34 + 6-10	1717-1721
A					A	sanktusník	S sloupek	foto 50-51	Y7024	borovice	85	1718/19
10					A	krov věže	2. S krokev od V		Y7025	smrk	48	-
11					A	krov věže	J vazný trám	2x	Y7026	smrk	61	17191
12					A	zvonová stolice	středový sloupek středové vazby		Y7027	dub	129 / 12	1537/38
13					A	zvonová stolice	S vzpěra V vazby		Y7028	dub	78 / 0	1529-1546
Y70radiceves-kostelPC												
Y70radiceves-kostelPI												
Y70radiceves-kostelQU												
sm-ce05 x PC 7,13; 6,17; 69,7%; 61;												
bo-ce05 x PI 10,4; 10,1; 71,7%; 138;												
cz-ges04 x QU 9,61; 8,76; 69%; 129;												

Archivní rešerše – středověk**Dějiny lokality****Dějiny kostela****Prameny a literatura****Archivní rešerše – novověk****Dějiny lokality****Dějiny kostela****Archivní prameny****Literatura**